



**PIAGGIO**  
VEICOLI EUROPEI S.r.l.

# CICLOMOTORE a due ruote Tipo V5N1T (Vespa 50)

ANNO 1989



Omdogato dal Ministero dei Trasporti - Direzione Generale Motorizzazione Civile e T.C. - Certificato n. 52854 OM in data 17. 10. 1989. È autorizzato il rilascio della dichiarazione di conformità (art. 53 del T.U. 15.8. 1959 n. 393).

PUNZONATURA

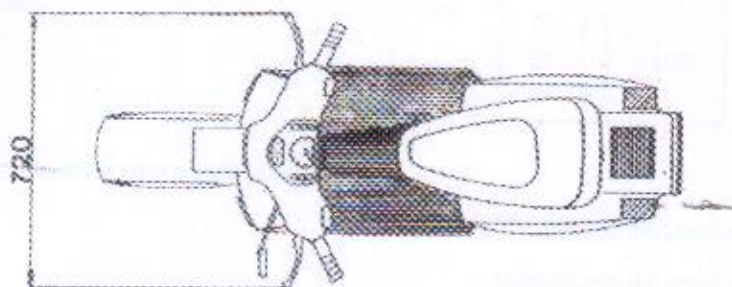
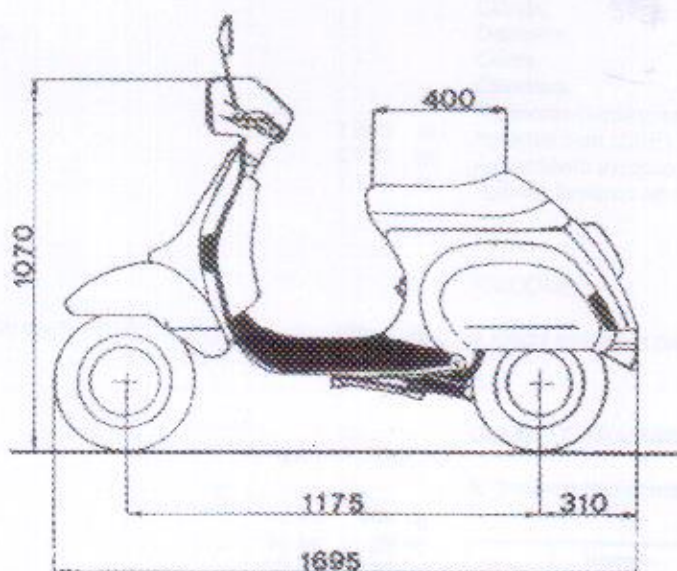

TELAIO

DGM52854 OM

⊕ V5N1T ★0000000★

Sulla scocca (vano motore)

MOTORE

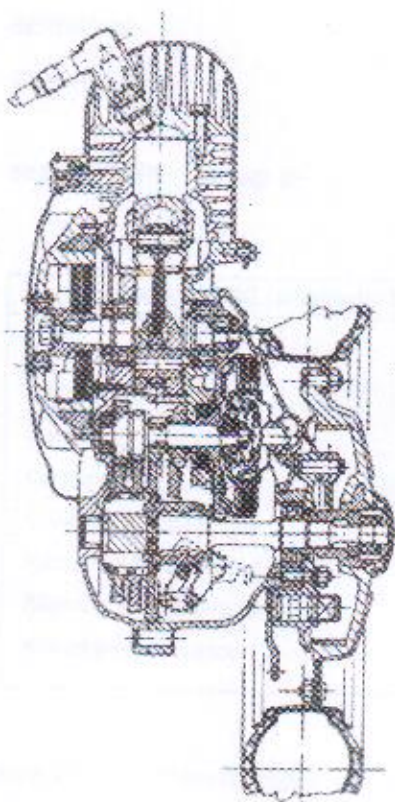
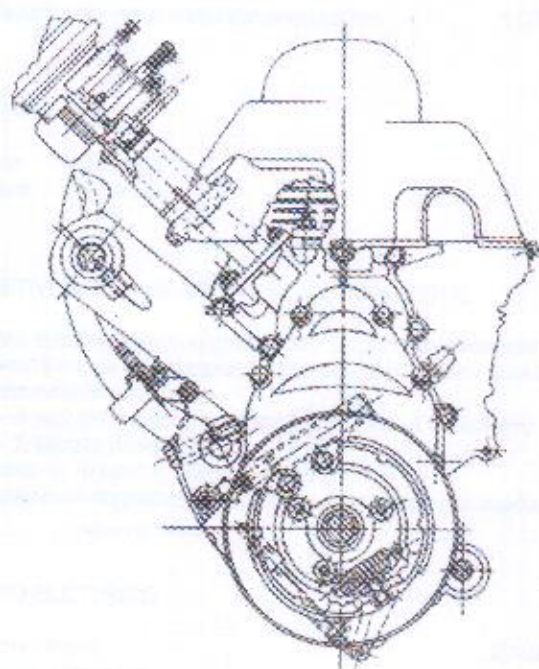

★0000000★

⊕ V5N1M

Sul carter motore

0123456789

Esemplificazione dei caratteri usati



# CARBURATORE DELL'ORTO TIPO SHB 16/12 N

GETTO 58

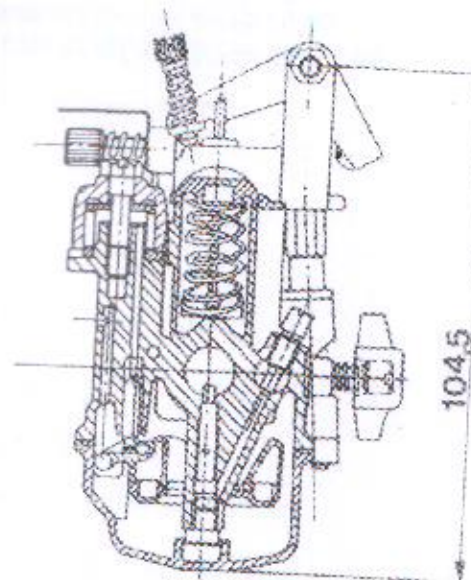
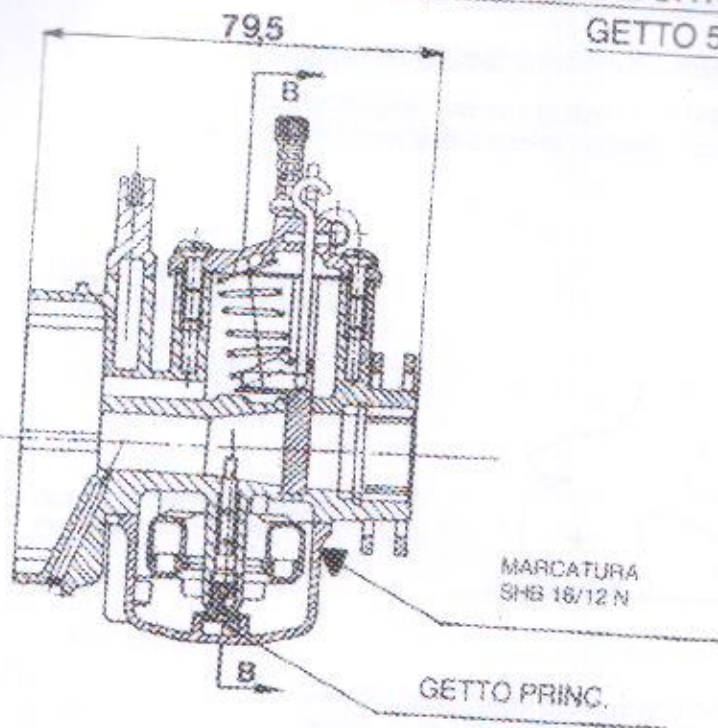

SEZ. B-B

## DISPOSITIVI DI FRENATURA

Ad espansione: comando a mano (leva sul lato destro del manubrio) per il freno anteriore; comando a pedale (con la pedana del piede) posto sulla pedana destra per il freno posteriore.

Trasmissione meccanica, flessibile e registrabile.

Cavetto freno anteriore:  $\phi$  2 mm.

Cavetto freno posteriore:  $\phi$  3 mm.

FRENO ANTERIORE

	$\phi$	$\beta$	b	z	x	y	S
ANT.	150 mm.	90°	24 mm.	55 mm.	145 mm.	19,5 mm.	57 cmq.
POST.	150 mm.	90°	24 mm.	45 mm.	102 mm.	32 mm.	57 cmq.

FRENO POSTERIORE

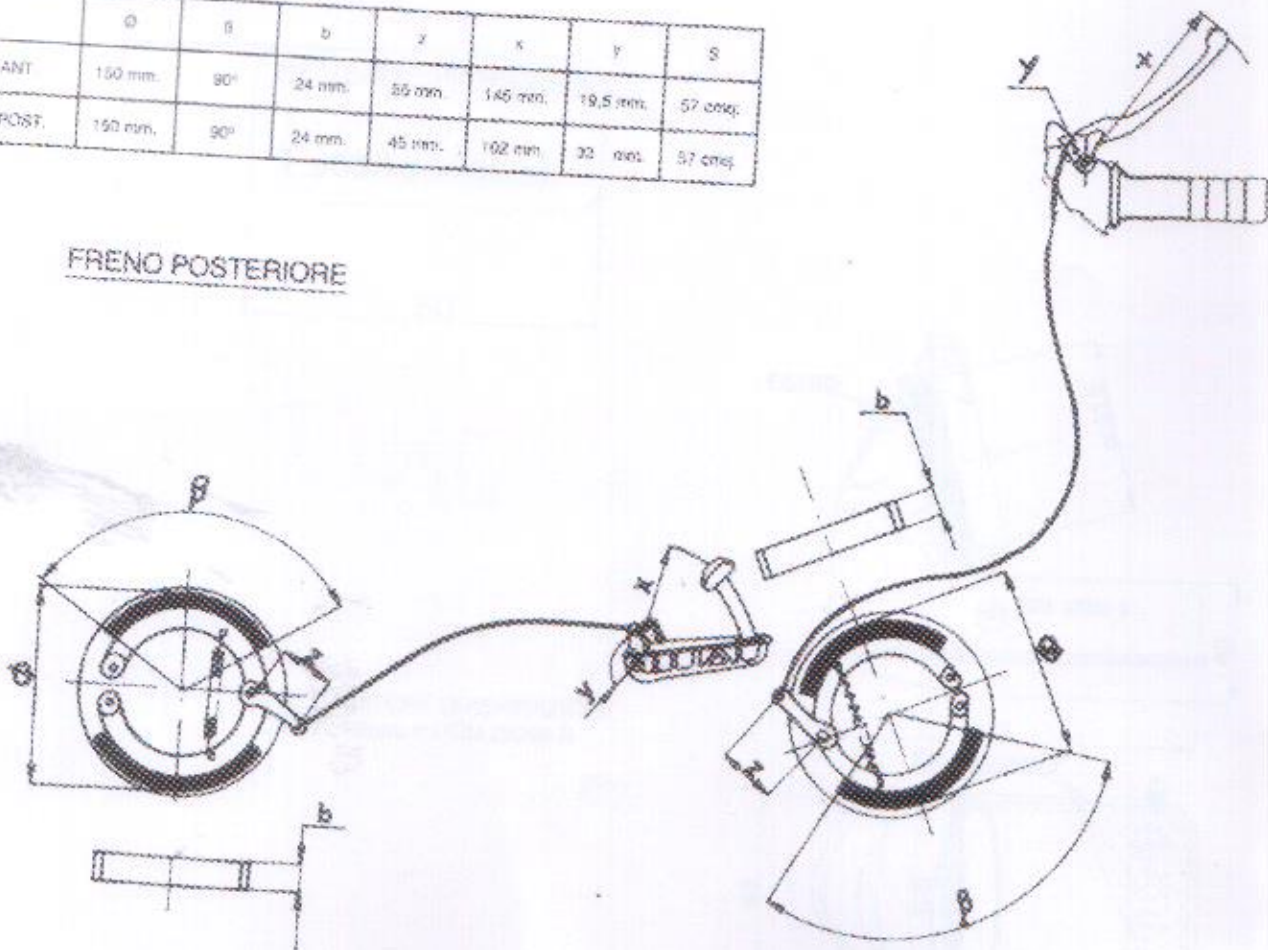

## DISPOSITIVO SILENZIATORE

OMOLOGAZIONE SECONDO REGOLAMENTO ECE/ONU N° 63

Omologato per quanto riguarda il rumore ai sensi del Regolamento N° 63  
annesso all'accordo di Ginevra - Certificato N. E<sub>3</sub> 63R-0046026 in data 17-10-89

A) SILENZIATORE DI ASPIRAZIONE  
Punzonatura: \* DGM 38296 S

B) SILENZIATORE DI SCARICO  
Punzonatura: © 210782

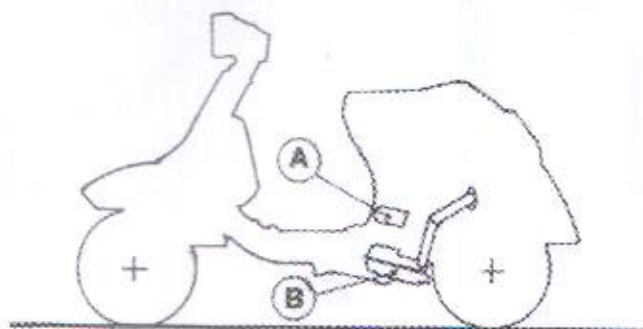

VALORI LIVELLO SONORO RILEVATI DURANTE LA PROVA  
In moto: 71 dB (A)/E velocità prima dell'accelerazione 30 km/h a 4000 giri/min.  
Da fermo: 66 dB (A)/E a 3750 giri/min.  
Livello sonoro per silenziatori usati: 91 dB (A)/E/50 a 3750 giri/min.

### TARGHETTA DI IDENTIFICAZIONE DEL TIPO DEFINITIVO

TARGHETTA AUTOADESIVA FUSTELLATA

FISSATA SULLA SCOCCA LATO DESTRO (VANO MOTORE)

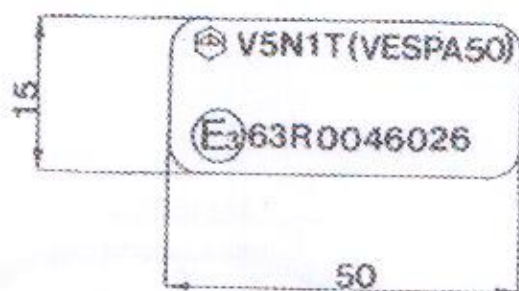

A) SILENZIATORE DI ASPIRAZIONE  
Punzonatura: \* DGM 38296 S

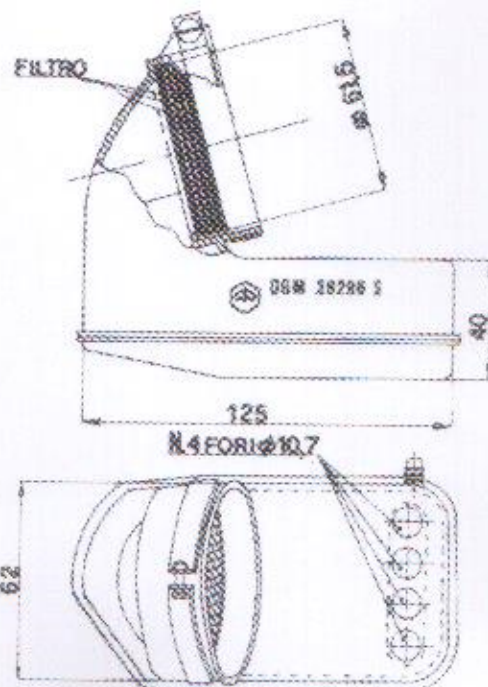

B) SILENZIATORE DI SCARICO  
Funzionatura: © 210782

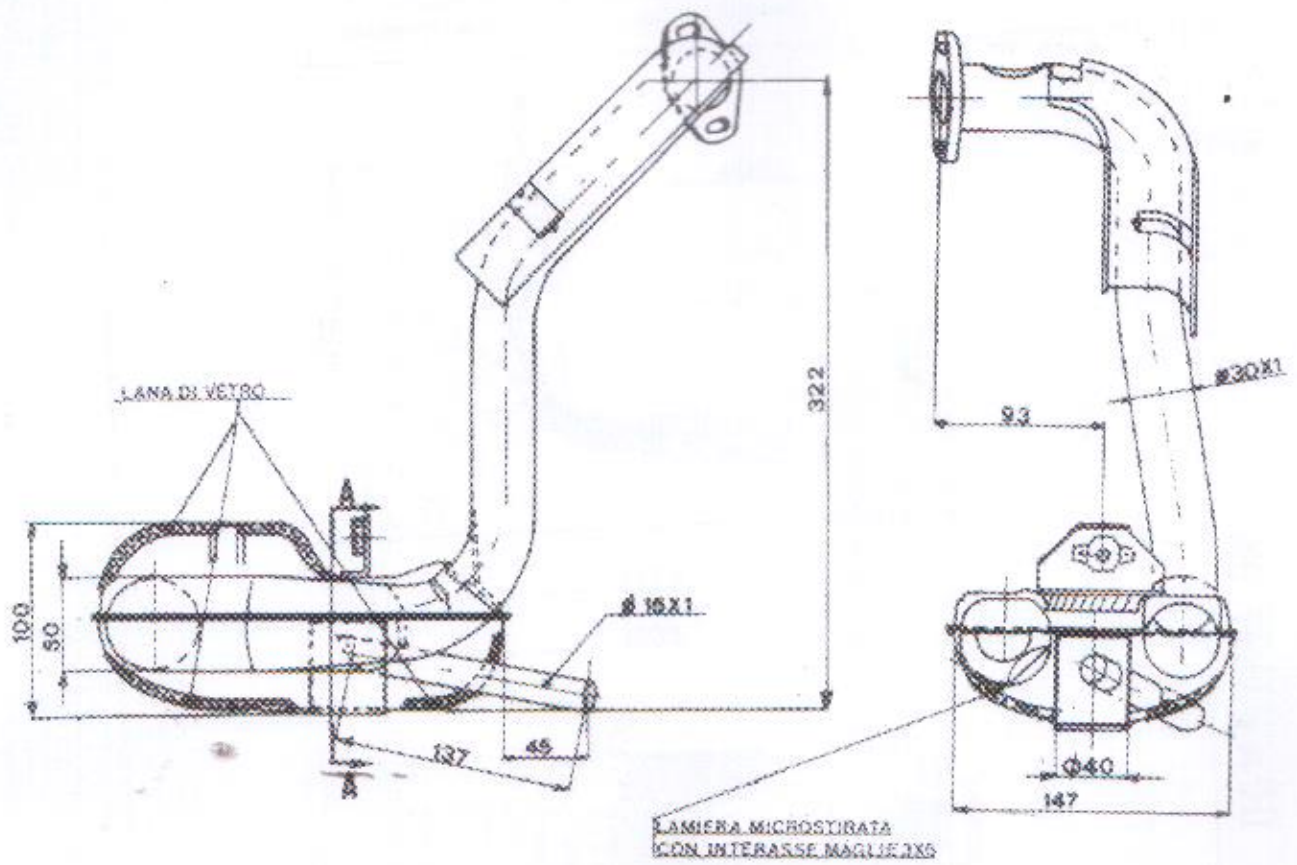

SEZ. A-A

